



VELODEPO 

MEHR ALS EINE FAHRRADGARAGE

PRODUKTKATALOG

4 VELODEPO

- 5 BAUSTEIN DER VERKEHRSWENDE
- 6 WARUM VELODEPO?
- 8 VORTEILE
- 11 FÜR VERMIETER & HAUSEIGENTÜMER
- 12 FÜR KOMMUNEN
- 13 FÜR UNTERNEHMEN
- 14 PRODUKTÜBERSICHT
- 16 DAS VELODEPO IM VERKEHRSRAUM

19 DETAILS

- 20 DACHVARIANTEN
- 21 MATERIAL & OBERFLÄCHE
- 22 210 RAL-FARBEN
- 24 DAS INNENLEBEN
- 27 TRANSPORT & MONTAGE

28 PRODUKTE

- 29 VELODEPO FAHRRADGARAGEN
- 38 VELODEPO STADTMÖBEL
- 42 VELODEPO BIKE + RIDE

46 KONTAKT

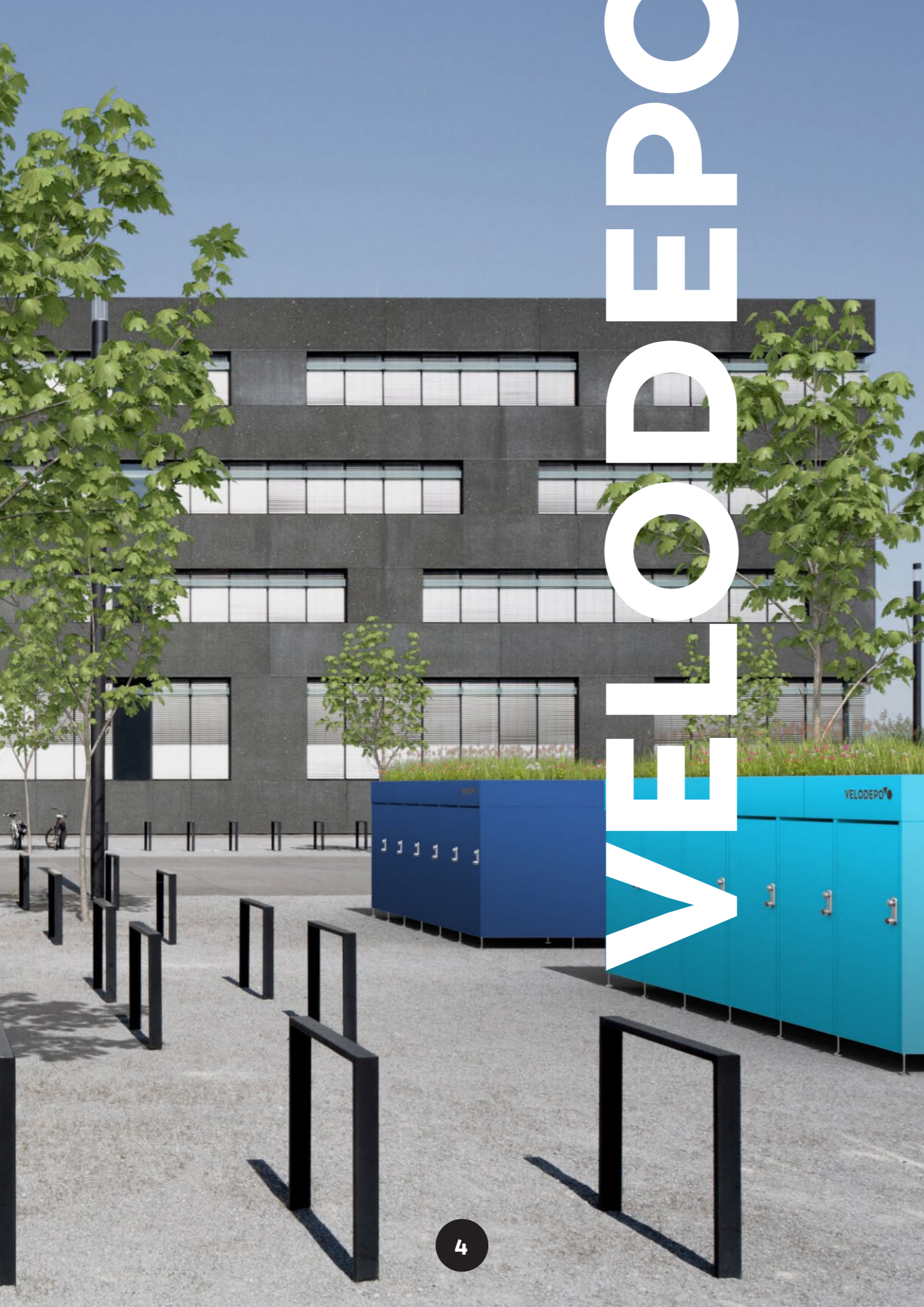

VELODEPO BAUSTEIN DER VERKEHRSWENDE



Das Fahrrad ist aus Mobilitätskonzepten der Zukunft nicht mehr wegzudenken. In Bezug auf das emissionsfreie Lieblingsgefährt der Städter sind es vordergründig große Arbeitgeber, Wohnungsgenossenschaften und engagierte Kommunen, die dem rasant steigenden Bedarf an veränderter Infrastruktur gerecht werden. Sie haben erkannt: Neben einem Netz aus Wegen kommt es vor allem auf alltagstaugliche und sichere Fahrradparkgelegenheiten und Abstellflächen an. Höchste Zeit, Verkehrsraum umzuverteilen.

UNBÜROKRATISCH, BEDARFSGERECHT UND LANGLEBIG - UNSERE HEILIGE DREIFALTIGKEIT

Fahrradunterstände von VELODEPO wurden von Architekten und Statikern für die hohen Anforderungen an Stadtmöbel im öffentlichen Bereich nach DIN 79008 konzipiert. Die ADFC-zertifizierten Garagen schaffen mit einem vielfältigen Baukastensystem bis zu acht Fahrradstellplätze.

Ohne Baugenehmigung und auch ohne Verankerung im Boden entstehen so auf der Standfläche eines PKW-Stellplatzes wetterfeste, diebstahlgeschützte und hochwertige Elemente zukunftsfähiger Fahrradparkinfrastruktur. Natürlich: Fahrradgaragen sollten vor allem stabil und einfach zu handhaben sein. Idealerweise bieten sie Platz für alle Fahrradgrößen vom E-Bike bis zum Lastenrad, für breite Lenker, Kindersitze oder sonstiges Zubehör. Die Maße der VELODEPO-Garagen sind daher – im Gegensatz zu vielen Standardprodukten – auf all diese Eventualitäten angepasst. Sie sind überdies aus Metall gefertigt und damit langlebiger und länger schön anzusehen als Fahrradboxen aus Holz. Ja, das Auge parkt mit! Eine Dachbegrünung krönt das architektonisch anspruchsvolle Design der Garagen und gleicht überdies die meist versiegelte Standfläche aus. Fahrradstellplätze sollten sich nicht nur an Ihrer Praktikabilität messen lassen. Sie sind Gestaltungselemente im Gefüge eines attraktiven Stadtbildes.

WARUM VELODEPO? UNSERE PHILOSOPHIE, IHRE WAHL

EIN GRÜNDACH ÜBERM KOPF

Ihre Fahrradgarage ist mehr als nur eine praktische Abstellgelegenheit. Sie ist ein Hingucker, ein Farbtupfer, ein Element zur Verschönerung und Aufwertung Ihres Grundstückes, des Hinterhofes oder des öffentlichen Verkehrsraums. VELODEPOs sind daher entweder mit einer extensiven Dachbegrünung oder einem Biodiversitätsdach versehen. Beides bindet CO₂ und Feinstaub, nutzt Regenwasser und entlastet die Kanalisation. Es kann die meist versiegelte Stellfläche ausgleichen, die schnelle Verdunstung verhindern und damit das Stadtklima positiv beeinflussen. Außerdem leisten Sie damit pflegeleicht einen Beitrag zum Erhalt der Artenvielfalt in Flora und Fauna.

MADE IN GERMANY

Die meisten Hersteller verlagern die Produktion nach Osteuropa oder Asien. Eine solche Vorgehensweise steht unserem Anspruch nach größtmöglicher Nachhaltigkeit im Weg. Wir wünschen uns kurze Transportwege, faire Löhne für unsere Fachkräfte und Wertschöpfung vor Ort für den Herstellungsprozess unserer Produkte. Daher setzen wir auf die langfristige Zusammenarbeit mit mittelständischen Unternehmen aus Mitteldeutschland – weil wir so eine gleichbleibende Qualität sichern und als Unternehmen überdies die Innovationskraft einer Wirtschaft von morgen hierzulande stützen können.

LANG LEBE DAS PRODUKT

Unser Unternehmen steht für Nachhaltigkeit durch Langlebigkeit. Wir sind überzeugt: Den Preis für die günstigste Fertigung und billige Materialien zahlen am Ende immer Nutzer und Käufer von Standardfahrradgaragen. Wir hingegen setzen auf stabile Bauweise und langlebige Konstruktion. Statt am Material, an der Qualität von Verbindungselementen und der Recyclingfähigkeit der Komponenten zu sparen, legen wir Wert auf eine robuste, den härtesten Ansprüchen gerecht werdende Bauweise. Fahrradgaragen aus Metall sind langlebiger als alle Alternativen. Die Dachkonstruktion der VELODEPOs besteht aus Holz, ist aber durch eine EPDM-Plane mit Lebensdauer von mindestens 50 Jahren und einer innenliegenden Entwässerung versehen. Wir wollen, dass unsere Produkte Sie eine lange Zeit auf dem Weg in eine nachhaltige Welt begleiten.

HIPP, HIPP, HU-RAD!

Wer Klimaschutz will, muss die Verkehrswende vorantreiben. In Städten ist für uns die Verlagerung des motorisierten Individualverkehrs auf den ÖPNV und das Fahrrad daher der wichtigste Baustein. Mit unserem Innovationsgeist wollen wir dazu einen Beitrag leisten. Wir wünschen uns bessere Bedingungen für den Radverkehr und damit weniger Emissionen in lebenswerteren Städten. Gemeinsam mit unserem Netzwerk aus Fahrradinitiativen, Mobilitätsdienstleistern und engagierten Kommunen wollen wir den Umstieg vom Auto auf komfortable, alltagstaugliche und klimaschonende Alternativen erleichtern.



VORTEILE WARUM WIR DRAUF ABFAHREN



GUT FÜRS STADTKLIMA

In Städten sind Verdunstung und Überhitzung ein Problem. Mit ausreichend Stadtgrün versucht man den vielen versiegelten Flächen etwas entgegenzusetzen. Eine VELODEPO Fahrradgarage kann direkt auf einem PKW-Stellplatz positioniert werden und mit seiner Dachbegrünung die Versiegelung der Standfläche ausgleichen. Der Fahrradunterstand schafft dank Gründach neuen Lebensraum für Insekten und trägt so zur innerstädtischen Biodiversität bei. Zudem wird das ungenutzte Abfließen von Regenwasser verhindert und der Aufheizung dicht besiedelter Gebiete etwas entgegengesetzt.



WITTERUNGSSCHUTZ

Das VELODEPO schützt vor Sonneneinstrahlung, Regen oder Sturmschäden und verlängert so die Lebensdauer des Nutzerfahrrads. Es ist aus pulverbeschichtetem Stahl mit C4-Korrosionsschutz nach DIN EN ISO 12944-2 gefertigt. Damit ist es bedeutend weniger anfällig für Verwitterung und langlebiger als Alternativen aus Holz oder furniertem Pressspan. Eine von der Deutschen Bahn zertifizierte Antigrffiti-PU-Pulverbeschichtung bietet zusätzlichen Schutz vor bleibender Verschmutzung. Alternativ gibt es unsere Fahrradgaragen mit Verkleidung aus wetterbeständigem Cortenstahl.



FLEXIBEL & ERWEITERBAR

Durch das Modulsystem können Sie die Einzelgaragen Ihres VELODEPOs bedarfsgerecht und baukastenartig zusammenstellen. Teure und schwere E-Bikes, sperrige Lastenräder, Rollstühle und Rollatoren, sogar Krippenwagen oder Fahrradanhänger finden hier einen Abstellplatz. Die VELODEPOs können unkompliziert nebeneinander gebaut und nach Ihren Vorstellungen angepasst werden.



INDIVIDUELLE GESTALTUNG

Unsere Fahrradgaragen sollen das Stadtbild, das Wohnumfeld oder den Unternehmensstandort auch optisch aufwerten. Daher gibt es VELODEPOs in allen erdenklichen RAL-Farben – so können sie an den Standort, Designvorgaben oder Stadt- und Unternehmensfarben angepasst werden. Dank der Antigrffiti-Pulverbeschichtung ist das Entfernen von Beschmutzungen einfach und rückstandslos möglich. Überdies ist die Nutzung der Außenflächen als Werbeträger oder Gestaltungsflächen denkbar.



DIEBSTAHLSCHUTZ

Ein VELODEPO schützt die Fahrräder gleich doppelt vor Diebstahl und Vandalismus: Die Garagen sind blickdicht und neben der abschließbaren Tür gibt es im Inneren eine zusätzliche Möglichkeit zum Anschließen. Die Garagen mit Sicherheitsschlössern können optional mit einem stromnetzunabhängigen Schließsystem ausgestattet werden, wodurch eine digitale Freischaltung per Smartphone oder Transponder und die Verwaltung oder Vermietung der Stellplätze per App möglich wird.



OHNE BAUGENEHMIGUNG

Das Aufstellen von VELODEPOs ist unkompliziert und unbürokratisch möglich – so braucht man für drei bis fünf VELODEPOs keine Baugenehmigung. Überdies ist auch die Verankerung der Garage im Boden nicht notwendig. Die VELODEPOs sind von fachkundigen Architekten und Statikern entwickelt worden und verfügen durch ausreichende Dachlast und eine dementsprechende Konstruktion über die nötige Sturmfestigkeit.



FÜR VERMIETER & HAUSEIGENTÜMER GUT GEPARKT IST HALB GEWOHNT

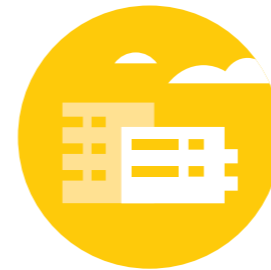

In einem VELODEPO finden Fahrräder, aber auch Fahrzeuge, die beispielsweise nicht in den Keller getragen werden können, einen sicheren Abstellplatz. Ein stromnetzunabhängiges Schließsystem mit elektronischen Schlössern und die Option der digitalen Verwaltung per App eröffnen Ihnen und Ihren Mietern neue Möglichkeiten. Der schützende Antigrffiti-Lack erleichtert Ihnen den Werterhalt und sichert die langfristige Nutzung. E-Bikes können nach neuesten Brandschutzvorschriften überdacht – aber außerhalb der Wohnung – geladen werden. Unsere Erfahrungen und offizielle Studien zeigen: Der Anteil des Radverkehrs steigt und nicht nur mit der Nutzung von hochpreisigen Lastenrädern und E-Bikes steigt auch die Bereitschaft, eine entsprechende Miete für einen sicheren Stellplatz zu zahlen.

+ IMMOBILIE AUFWERTEN

+ BRANDSCHUTZ: E-BIKES DRAUßEN LADEN

+ AUFGERÄUMTE VERHÄLTNISS

+ UNKOMPLIZIERT & UNBÜROKRATISCH

+ VERMIETUNGSANGEBOTE ERWEITERN

FÜR KOMMUNEN DEM BOOM BEGEGNEN



Das Bundesverkehrsministerium bescheinigt einen rasant steigenden Bedarf an Fahrrädern pro Haushalt. Nicht nur E-Bikes und Lastenräder erfahren deutschlandweit einen regelrechten Boom. Mehr und mehr Deutsche lassen für Strecken unter 15 Kilometern das Auto stehen und steigen auf den Drahtesel. Die Schattenseite: Fahrraddiebstahl ist das zweithäufigste Diebstahldelikt in Deutschlands Städten. Das sind viele gute Gründe für neue clevere und praktikable Lösungen – für sichere, wohnortnahe Fahrradstellplätze mit vielseitigen Nutzungsmöglichkeiten. Gute Gründe für ein VELODEPO, das mit der Option auf ein stromnetzunabhängiges elektronisches Schließsystem und digitale Verwaltungssoftware zusätzlich das Potenzial hat, ein Baustein von zukunftsfähigen Smart-City- und Mobilitätskonzepten zu werden.

+ ANTIGRAFFITI-LACK

+ PARKHAUSALTERNATIVE

+ VERKEHRSRAUM UMWERTEILEN

+ STADTIMAGE: FAHRRADFREUNDLICH

+ BIODIVERSITÄT & ARTERHALTUNG

FÜR UNTERNEHMEN MEHR BIKE IM BUSINESS



Das VELODEPO beherbergt unter dem Gründach bis zu acht Fahrradstellplätze. Mit seinem ästhetischen Design fügt es sich am Unternehmensstandort ins Gesamtbild ein und kann in den Farben Ihres Corporate Designs gestaltet werden. Das VELODEPO wandelt einen PKW-Stellplatz in Abstellmöglichkeiten für die Räder ihrer Mitarbeitenden oder Kunden um – ohne Baugenehmigung, ohne Verankerung im Boden, ohne Stromanschluss – aber mit Option auf Ladestationen für E-Bikes. Es bietet als preiswerte und platzsparende Alternative zum Fahrradparkhaus geordnete Verhältnisse, digitale Lösungen, robuste Langlebigkeit und leichtes Handling für alle Altersgruppen.

+ LÖSUNG FÜR JOBBIKES

+ BAUKASTENSYSTEM

+ UMWELTBEWUSSTES UNTERNEHMENSIMAGE

+ FÖRDERMÖGLICHKEITEN

+ NEUE WERBEFLÄCHEN

VELODEPO GUT KOMBINIERT

Wählen Sie aus drei Arten von Grundmodulen: In das Modul aus drei Einzelgaragen passen je drei normale Fahrräder, wahlweise mit Kindersitz oder Gepäckträgeraufbau. Das Modul mit zwei Doppelgaragen beherbergt zweimal zwei Fahrräder plus Kinderfahrräder. Hier finden aber auch Fahrradanhänger, Rollstühle oder Rollatoren Platz. Im dritten Modul mit zwei Lastenradgaragen bekommen Bikes mit bis zu 2,48 Metern Länge einen sicheren Hafen. Im VELODEPO EINS können Sie jeweils zwei der oben genannten Module miteinander kombinieren. Für überlange Lastenräder bieten wir überdies die Variante 2L+ an, in der Cargo-Bikes mit bis zu 2,75 Metern Länge und 1,12 Metern Breite abgestellt werden können. Genaue Maße, Modellvarianten und Stadtmöbelerweiterungen finden Sie ab Seite 28 oder unter: www.velodepo.de/konfigurator.



VELODEPO **EINHALB 2L+**
2 Lastengaragen



VELODEPO **EINS 4D**
4 Doppelgaragen



VELODEPO **EINHALB 3E**
3 Einzelgaragen



VELODEPO **EINS 6E**
6 Einzelgaragen



VELODEPO **EINS 2L2D**
2 Lastengaragen +
2 Doppelgaragen



VELODEPO **EINHALB 2D**
2 Doppelgaragen



VELODEPO **EINHALB 2L**
2 Lastengaragen



VELODEPO **EINS 2L3E**
2 Lastengaragen +
3 Einzelgaragen



VELODEPO **EINS 2D3E**
2 Doppelgaragen +
3 Einzelgaragen

BESTENS AUFGESTELLT DAS VELODEPO IM VERKEHRSRAUM

VELODEPO Fahrradgaragen sind eine Möglichkeit, vorhandenen Parkraum zugunsten des Radverkehrs umzuverteilen. Unbürokratisch und ohne großen baulichen Aufwand kann ein PKW-Stellplatz in bis zu acht Fahrradstellplätze umgewandelt und der Standplatz begrünt oder Asphaltflächen neu gestaltet werden. So werden Anreize geschaffen, dass Kundschaft und Mitarbeitende, Mieterinnen und Mieter – insgesamt mehr und mehr Menschen – vom Auto auf die gesündere Alternative im innerstädtischen Verkehr umsteigen. VELODEPOs fügen sich auf Quer- und Längsparkflächen problemlos in den öffentlichen Raum ein. Hier sehen Sie einige der Möglichkeiten der Einpassung in bestehende Infrastruktur:

QUERPARKER

2 Lastengaragen + 3 Einzelgaragen
4 Doppelgaragen

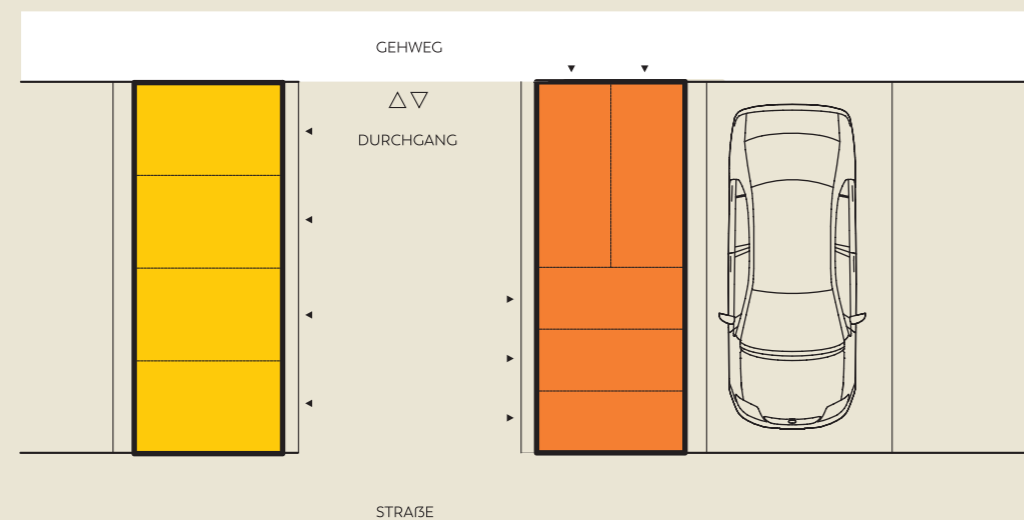

LÄNGSPARKER 6 Einzelgaragen

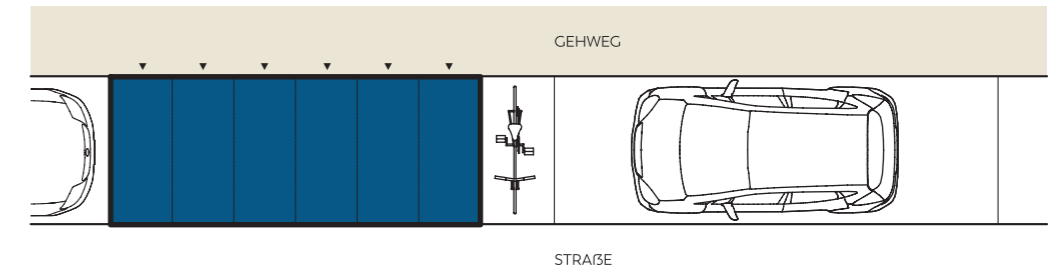

LÄNGSPARKER 2 Lastengaragen

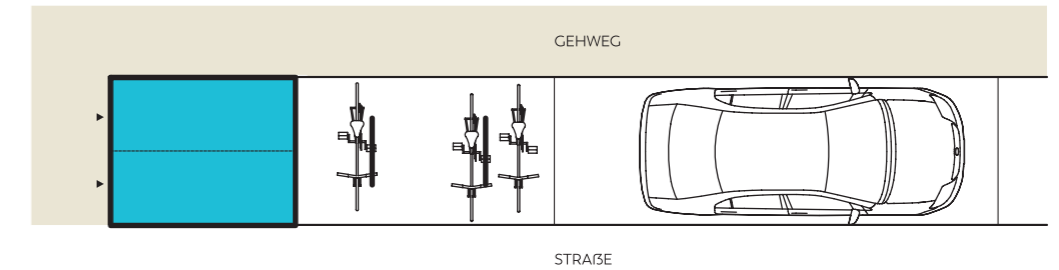

LÄNGSPARKER 2 Lastengaragen + 2 Doppelgaragen

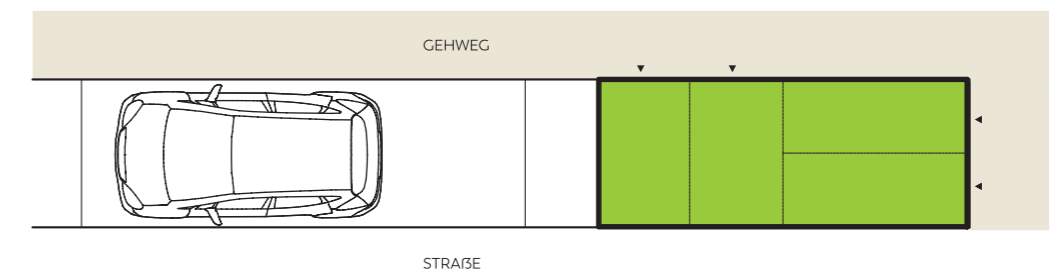

QUERPARKER 4 Doppelgaragen

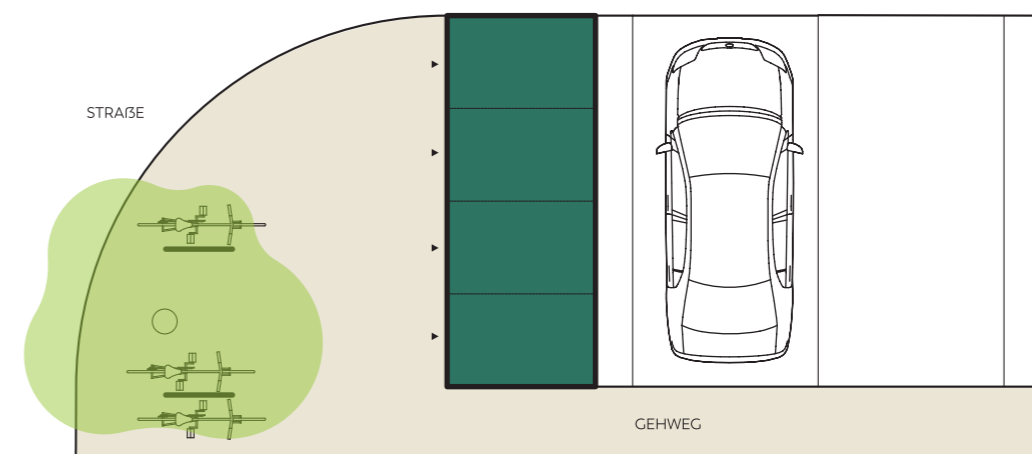

DETAILS

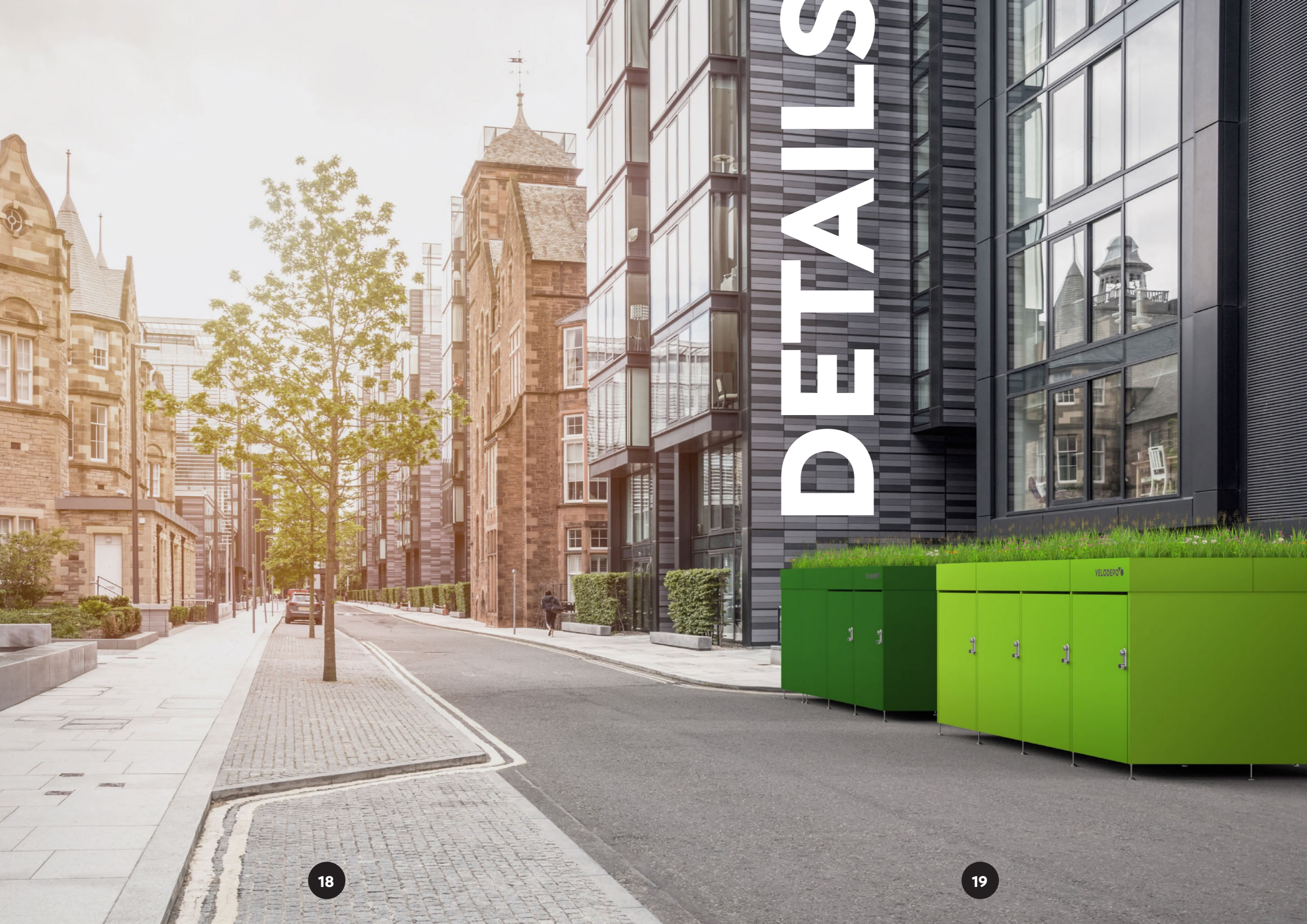

AUSSTATTUNG DACHVARIANTEN



EXTENSIVES SEDUMDACH

Diese Mischung aus vorkultivierten Sedumpflanzen – auch als Fetthennen oder Mauerpfeffer bekannt – kann in Kassetten aus recyceltem Kunststoff ganzjährig auf dem Dach des VELODEPOs platziert werden. Zum Zeitpunkt der Lieferung sind die Kassetten mindestens zu 95 Prozent bewachsen. Die spezielle Pflanzenart ist gut in der Lage, Wasser in ihren dicken Blättern zu speichern. Die Dachbegrünung eignet sich deshalb hervorragend für verschiedenste Standorte und muss nur in sehr langen Trockenphasen gewässert werden. Fremdwurzler und unerwünschte Pflanzen sollten Sie einmal im Jahr entfernen.



BIODIVERSITÄTSDACH

Eine größere Pflanzenvielfalt mit Fokus auf vielfältige Blüte mit einem über Monate verteilten Nektar- und Pollenangebot sind die Haupteigenschaften dieses naturbelassenen Gründachs. Wildbienen, Schmetterlinge und Laufkäfer finden hier Nahrung und Unterschlupf. In den ersten sechs bis acht Wochen und in Trockenperioden sollten Sie die Aussaat oder Neupflanzungen regelmäßig wässern, um den Austrieb, das Anwachsen und später die Blüte zu begünstigen. Um die Artenvielfalt zu gewährleisten, sollten Sie zweimal jährlich die stark ausbreitenden Arten und Fremdwurzler ausdünnen und die Pflanzen spätestens für den Neuaustrieb im Frühjahr zurückschneiden.

AUSSTATTUNG MATERIAL & OBERFLÄCHE



STAHL: ANTIGRAFFITI UND ANTIKORROSION

Stahlteile und Verblechungen Ihrer Fahrradgarage sind nach DIN EN ISO 12944-2 pulverbeschichtet und damit sehr langlebig und mit C4-Korrosionsschutz versehen. Damit Beschmierungen sich einfacher und rückstandslos entfernen lassen, erhält Ihr VELODEPO eine zusätzliche PU-Antigraffiti-Beschichtung von Brillux. Diese können Sie aus 210 RAL-Farbtönen in Ihrer Wunschfarbe wählen (siehe Seite 22/23, unsere Standardfarben ohne Aufpreis sind mit einem ★ markiert). Fahrradgaragen aus Metall sind widerstandsfähiger und länger schön anzusehen als alternative Modelle aus Holz oder Pressspan. Stahl ist überdies ein recycelbarer Rohstoff.



CORTENSTAHL

Der wetterfeste Stahl hat eine hohe Lebensdauer und zeichnet sich durch die rostfarbene natürliche Patina aus, die sich innerhalb von 18 bis 36 Monaten auf dem im unberosteten Zustand gelieferten VELODEPO bildet. Unter dem Rost entsteht eine Sperschicht aus festhaftenden Sulfaten und Phosphaten, die den Stahl vor weiterer Korrosion schützt und damit unempfindlich gegenüber Witterungseinflüssen macht – Rost gegen Rost gewissermaßen. Zu beachten ist, dass die erste Oxydationsschicht meist vom Regen abgespült wird. Rückstände auf dem Boden sollten in der Anfangszeit regelmäßig entfernt werden, um Verfärbungen vorzubeugen.

AUSSTATTUNG 210 RAL-FARBEN

★ STANDARDFARBEN OHNE AUFPREIS



AUSSTATTUNG DAS INNENLEBEN

TÜREN & SCHLIEßMECHANISMUS

Die Türen der Garagen im VELODEPO sind mit Knaufgarnituren aus Aluminium ausgestattet und auch innenseitig gibt es eine Türklinke zum Öffnen der Tür. Um ein Zuschlagen bei Wind abzufangen, ist zusätzlich ein Dämpfer installiert. Die lichte Öffnungshöhe der VELODEPO-Türen liegt bei komfortablen 1,45 Metern. Damit können auch Fahrräder mit Kindersitzen oder E-Bikes mit hohen Lenkern und Monitoren bequem eingeparkt werden.

PROFILZYLINDER STANDARD

Wenn die Garage langfristig vergeben oder vermietet wird, dann ist diese Variante die einfachste Wahl: ein Profilhalbzylinder mit drei Schlüsseln, Anbohrschutz und Einbruchhemmung der Widerstandsklasse RC2.

DIGITALER SCHLIEßZYLINDER

Wählen Sie einen von zwei stromnetzunabhängigen, digitalen Schließzylindern von renommierten Herstellern, die es Ihnen ermöglichen, die Fahrradgaragen auch ohne Internetverbindung und Verkabelung per Smartphone oder Transponder sicher zu öffnen und zu verschließen. Buchung und Verwaltung digitaler Schlüssel per App sind so problemlos möglich. Wir beraten Sie gern zu den Vorteilen beider Varianten und stellen Ihnen weiterführende Informationen zur Verfügung.

EIGENER ZYLINDER

Die Türen können Sie selbstverständlich auch mit einem eigenen Zylinder versehen.



LADESTATION

Im stabilen Vollgummigehäuse stehen Ihnen für das brandschutzkonforme Laden im Außenbereich eine Zweifach-Schuko-Steckdose (16 A, 230 V) mit IP54-Schutzklasse sowie LS- und FI-Schalter und eine weitere 230-Volt-Steckdose zum Anschließen einer kabelgebundenen Beleuchtung zur Verfügung. Über einen zertifizierten Elektrobetrieb können die Ladestationen mit bereits vorbereiteter Verkabelung an das Stromnetz angeschlossen werden.



FAHRRADHALTER

Einfahrtschienen aus Edelstahl erleichtern das Einparken und innovative BRIX-IT-Vorderradhalter sorgen für einen sicheren Stand der Fahrräder – auch bei unterschiedlich breiten Reifen. Für maximalen Komfort und effiziente Raumnutzung sind bei Doppelgaragen die Einfahrtschienen höhenversetzt angeordnet.



BELEUCHTUNG

Diese Ergänzung bringt in frühen Morgenstunden oder bei später Heimkehr Licht ins Dunkel. Wählen Sie entweder die batteriebetriebene LED-Beleuchtung mit Bewegungsmelder oder – wenn Sie Ihre Garage mit unserer Ladestation ausgestattet haben – die kabelgebundene Variante.



ABLAGE

Sie brauchen Platz für Zubehör, Werkzeug oder ein Ladegerät? Das 25 Zentimeter tiefe und 46 Zentimeter lange Ablageblech bietet genügend Raum für alle Eventualitäten und kann in Ihrer Garage montiert werden.



SEILSICHERUNG

Sie sind vom Typ »doppelt hält besser«? Dann sichern Sie Ihr Rad zusätzlich, indem Sie es mit dem 2 Meter langen und 8 Millimeter dicken, kunststoffummantelten Stahlseil an der Garage befestigen.

TRANSPORT & MONTAGE

IHR STANDPUNKT IST WICHTIG

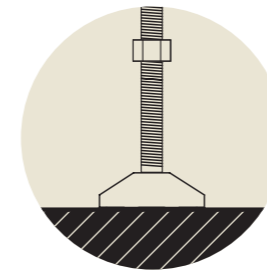

NIVELLIERFUß

Unsere Fahrradgaragen können auf einem tragfähigen, befestigten und ebenen Untergrund mit maximal zwei Prozent Gefälle aufgestellt werden. Pflaster, Asphalt, Bodenplatten, Beton oder ähnliche Untergründe sind kein Problem. Kleine Unebenheiten können mit den Nivellierfüßen ausgeglichen werden. Die Aufstellfläche sollte den Maßen der Garage entsprechen und zusätzlich einen Rangierbereich von zwei Metern über die gesamte Breite der Garage auf Seiten der Türen vorsehen.

VELODEPO-Fahrradgaragen werden deutschlandweit von unseren Logistikexperten ausgeliefert und von zwei versierten VELODEPO-Mitarbeitern aufgebaut. Für die Anlieferung sollten Sie die Zugänge zur Aufstellfläche freihalten und mindestens einen Meter Platz vor und neben dem finalen VELODEPO-Standort einplanen. Die Aufbauzeit ist je nach Dachvariante und Gegebenheiten vor Ort etwas unterschiedlich, beträgt jedoch in der Regel ca. einen Arbeitstag.

Das extensive Sedumdach beispielsweise wird in Form von vorkultivierten Kassetten durch unsere Monteure aufgebracht. Das Biodiversitätsdach wird bis zur Substratschicht vorbereitet, sodass der VELODEPO-Käufer die jahreszeitenabhängige Aussaat oder Neupflanzung nach den eigenen Vorstellungen selbst vornehmen kann. Details und Empfehlungen zur Gestaltung des Gründachs stellen wir Ihnen auf Anfrage gern zur Verfügung.

VELODEPO **EINHALB 3E**

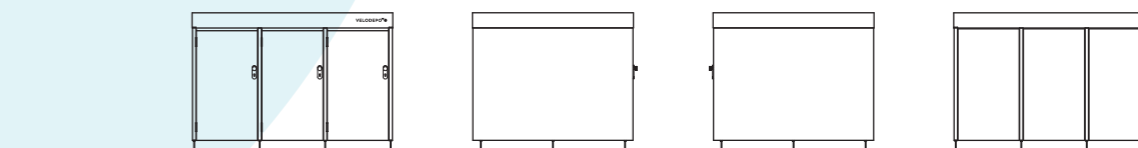
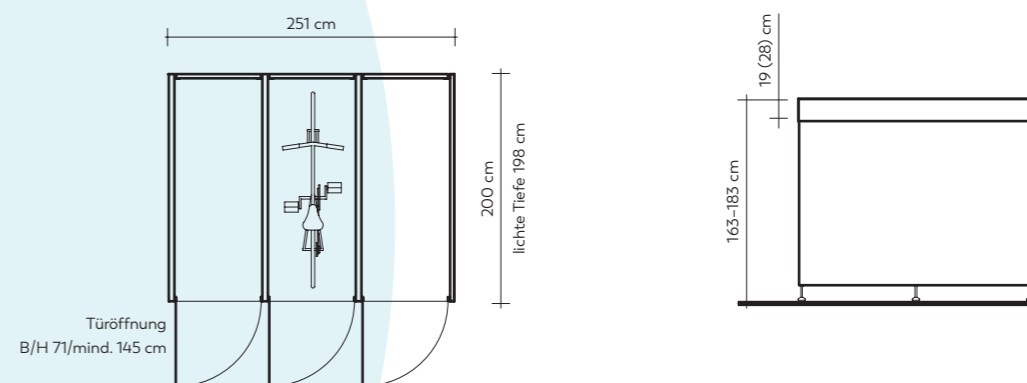

3 Einzelgaragen

B 251 cm

T 200 cm

H 163-183 cm

VELODEPO **EINHALB 2L**

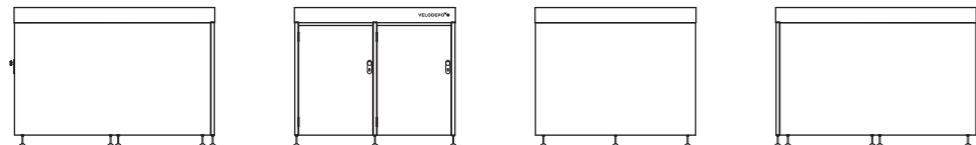
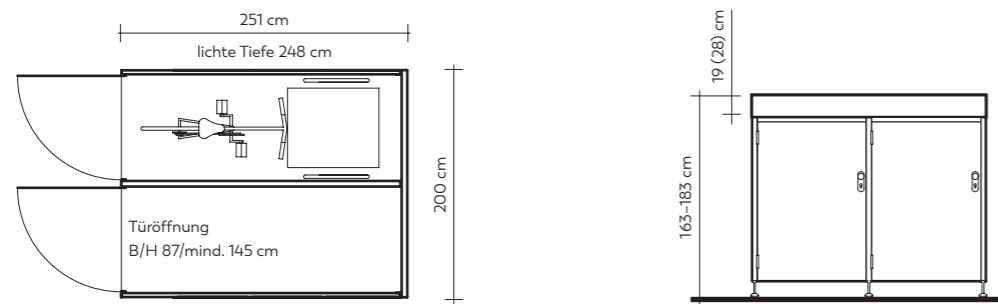

2 Lastengaragen

B 251 cm

T 200 cm

H 163-183 cm

VELODEPO **EINHALB 2L+**

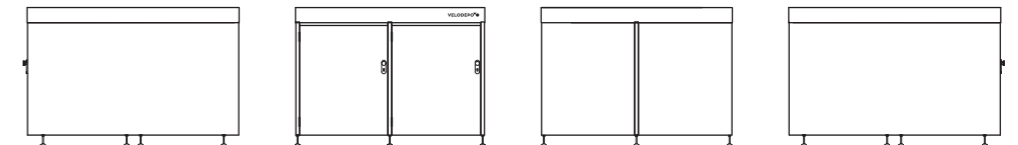
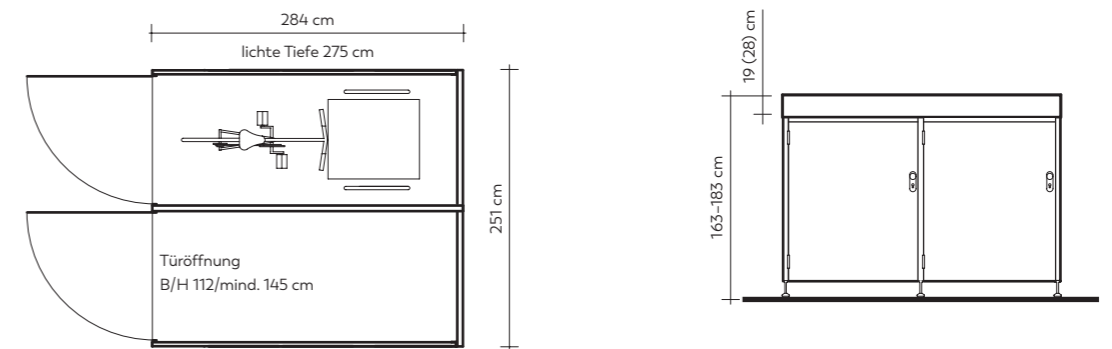

2 Lastengaragen

B 251 cm

T 284 cm

H 163-183 cm

VELODEPO **EINHALB 2D**

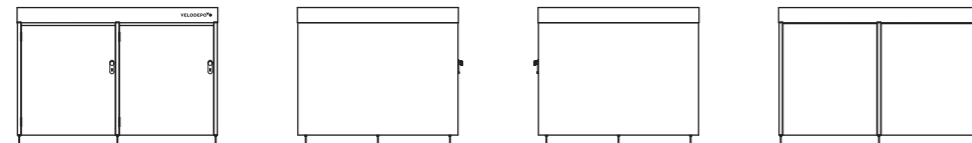
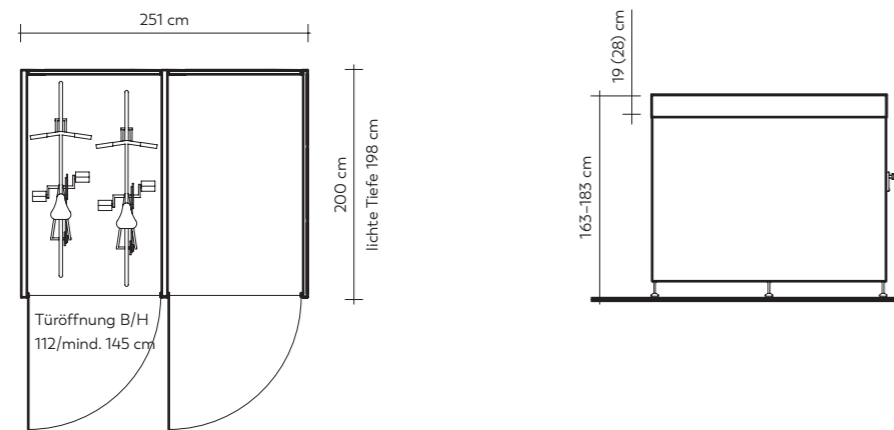

2 Doppelgaragen

B 251 cm

T 200 cm

H 163-183 cm

VELODEPO **EINS 4D**

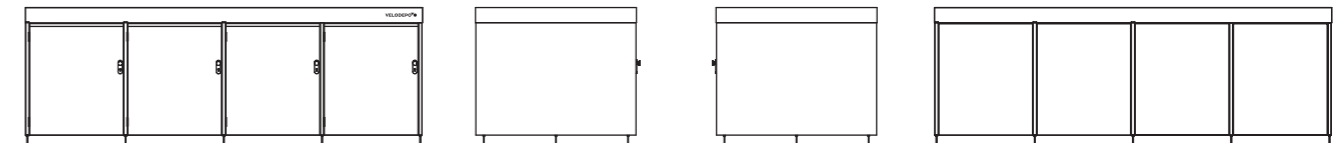
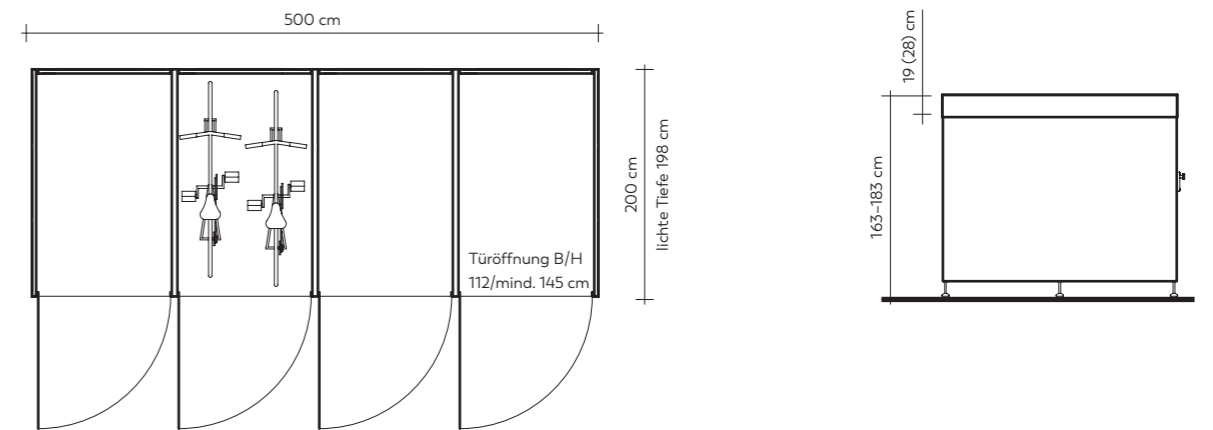

4 Doppelgaragen

B 500 cm

T 200 cm

H 163-183 cm

VELODEPO EINS 6E

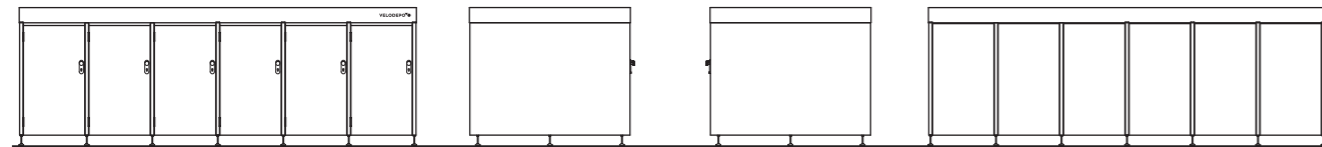
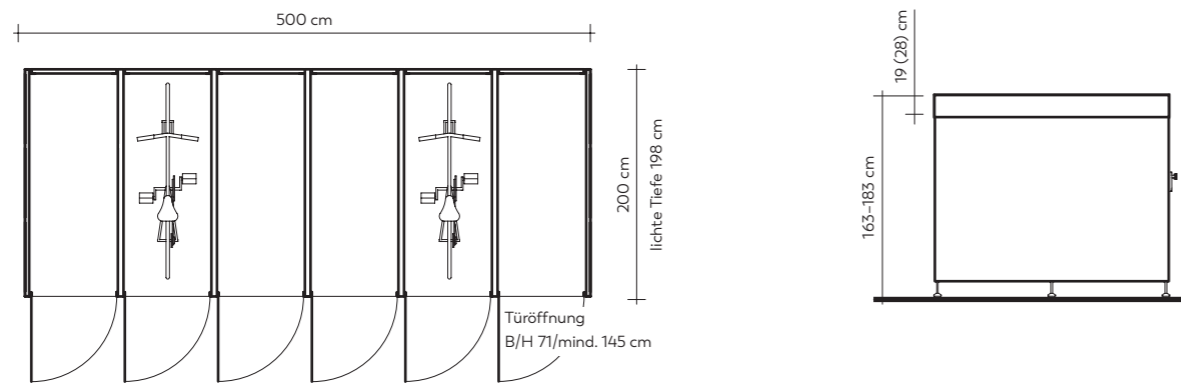

6 Einzelgaragen

B 500 cm

T 200 cm

H 163-183 cm

VELODEPO EINS 2D3E

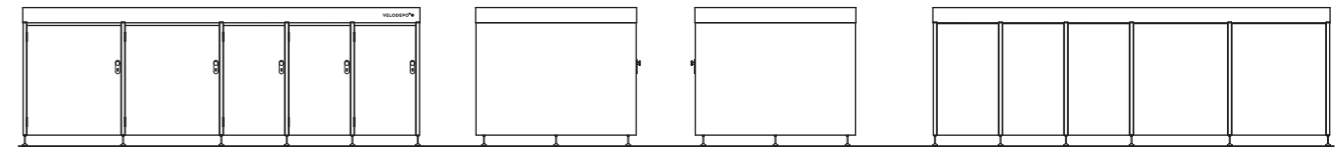
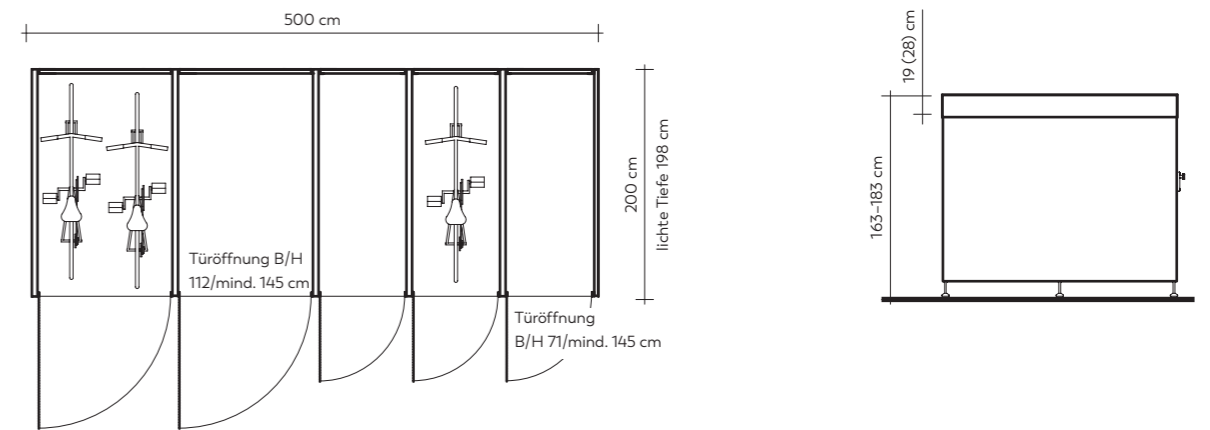

2 Doppelgaragen + 3 Einzelgaragen

B 500 cm

T 200 cm

H 163-183 cm

VELODEPO EINS 2L3E

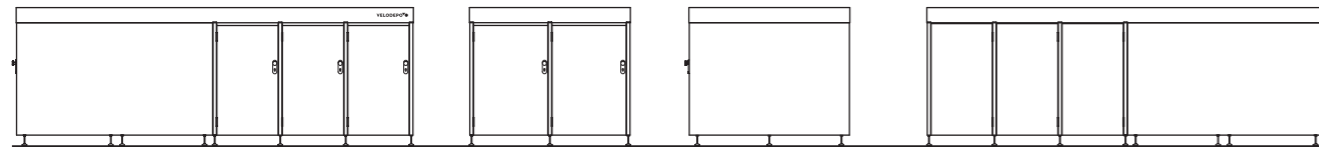
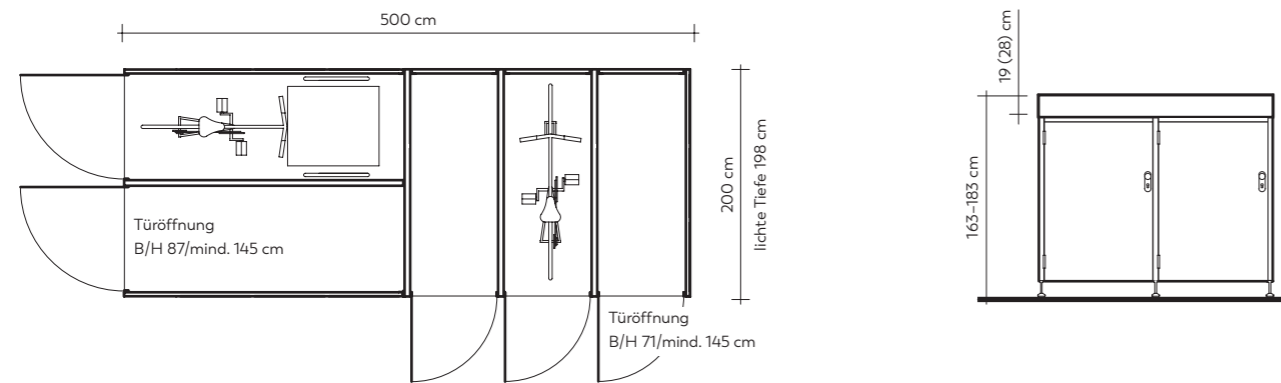

2 Lastengaragen + 3 Einzelgaragen

B 500 cm

T 200 cm

H 163-183 cm

VELODEPO EINS 2L2D

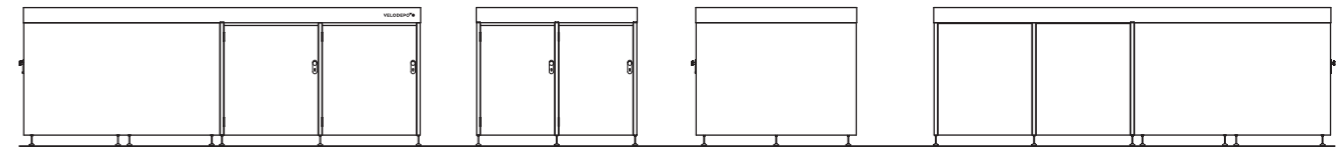
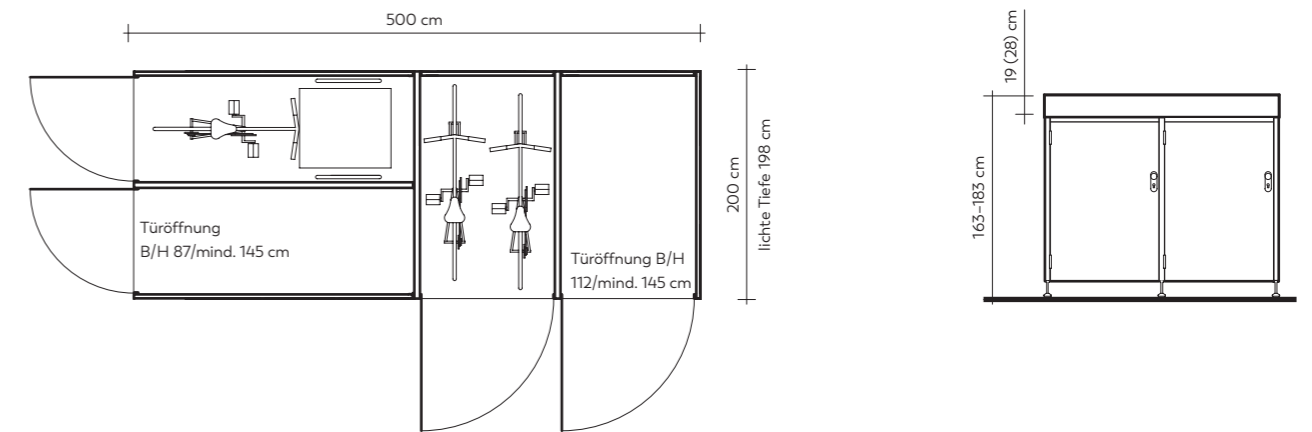

2 Lastengaragen + 2 Doppelgaragen

B 500 cm

T 200 cm

H 163-183 cm

STADTMÖBEL RÄUME GESTALTEN

VELODEPO-Fahrradgaragen werten den urbanen Raum auf und integrieren sich in bestehende Infrastruktur. Für die Verkehrsraum- und Grünflächengestaltung haben Sie die Möglichkeit, unsere VELODEPOs mit baulich, farblich und höhenmäßig abgestimmten Fahrradständern, Pflanzkübeln und Sitzbänken in je zwei Größen zu kombinieren. Die ergänzenden Stadtmöbel sind ebenfalls mit hochwertiger C4-Korrosionsschutzbeschichtung und Antigrffitilack versehen – die Sitzgelegenheiten sind aus acht Millimeter starkem Stahlblech und geölter Lärche gefertigt und unsere Fahrradständer optional mit schützender Gummierung ausgestattet.



VELODEPO FAHRRADSTÄNDER



Fahrradständer klein

Fahrradständer groß

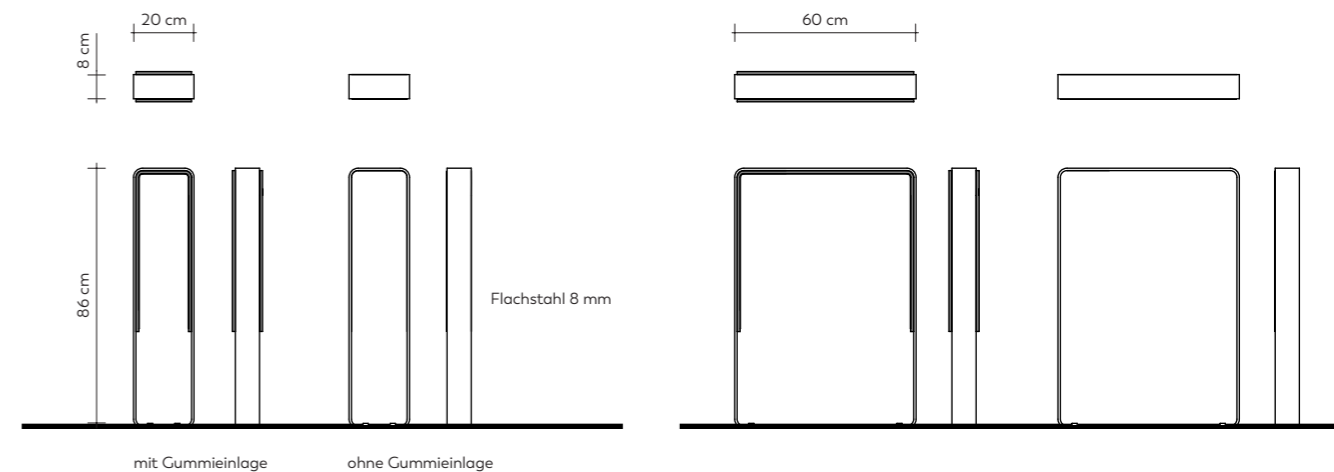

Fahrradständer klein
Fahrradständer groß

B 20 cm	T 8 cm	H 86 cm
B 60 cm		

VELODEPO **BÄNKE**



Bank klein

Bank groß

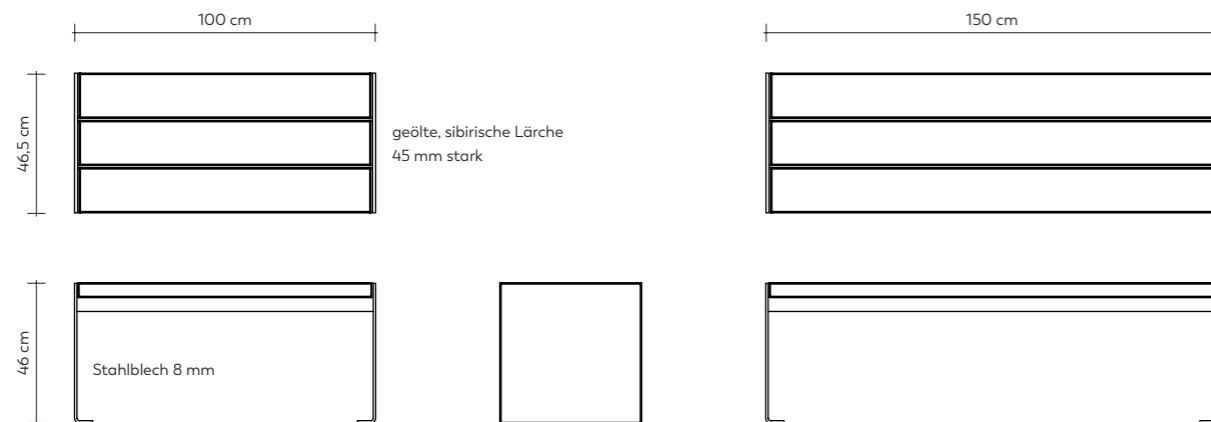

Bank klein
Bank groß

B 100 cm	T 46,5 cm	H 46 cm
B 150 cm		

VELODEPO **PFLANZKÜBEL**



Pflanzkübel klein

Pflanzkübel groß

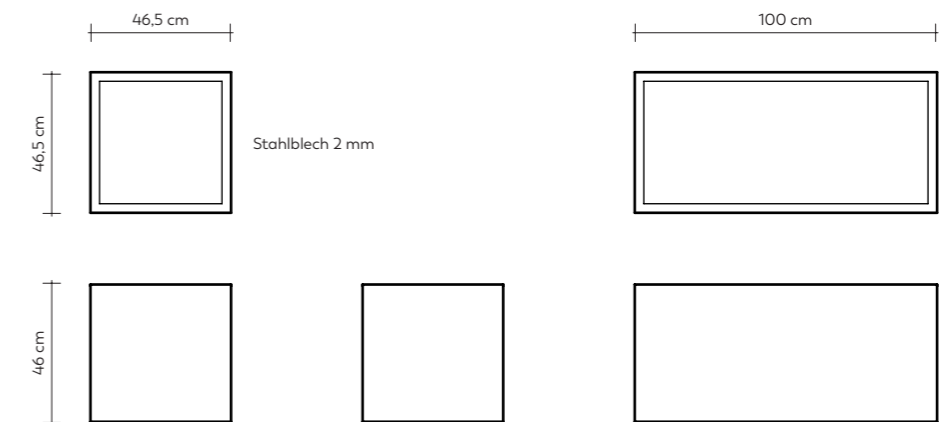

Pflanzkübel klein
Pflanzkübel groß

B 46,5 cm	T 46,5 cm	H 46 cm
B 100 cm		

VELODEPO BIKE + RIDE DARF'S NOCH EIN BISSCHEN GRÖßER SEIN?



Große Kapazitäten auf engstem Raum – an diesem Anspruch müssen sich die gängigen Bike-und-Ride-Systeme aktuell messen lassen. Für VELODEPO steht neben dem effizient genutzten Raum, bestmöglichem Handling und hochwertigen Materialien vor allen Dingen das ansprechende Design im Vordergrund. Wir wollen dazu beitragen, dass Bahnhöfe, Verkehrsknotenpunkte, Unternehmensparkplätze und Fahrradsammelstellen nicht mehr als Sinnbild eines Schandflecks gelten. Design oder nicht sein ist die Frage. Die Zeiten von »pragmatisch, praktisch, gut« sind vorbei.

Das VELODEPO-Bike-und-Ride-System ist ein Baustein der Verkehrswende – aber Infrastruktur wollen wir nicht nur funktional, sondern auch visuell mitgestalten. Wir finden, moderne, zukunftsgerichtete Kommunen und Unternehmen verdienen ein System, das mit Biodiversitätsdach, LED-Dachrandbeleuchtung und unterschiedlichsten Materialgestaltungsoptionen auch rein optisch Akzente setzen kann. Ein stromnetzunabhängiges digitales Schließsystem und der bauliche Ausgleich der versiegelten Standfläche durch die Begrünung sind unseres Erachtens ein Muss für zukunftsfähige, kompakte Fahrradunterstände mit 36 und mehr Fahrradstellplätzen.

- +** GRUNDMODUL 7,15 x 5,00 METER FÜR 36 FAHRRÄDER
- +** BELIEBIG ERWEITERBAR IM RASTER VON 2,50 METERN
- +** BIODIVERSITÄTSDACH: ARTERHALTUNG & STADTKLIMA
- +** LED-DACHRANDBELEUCHTUNG & ANTIGRAFFITI-LACK

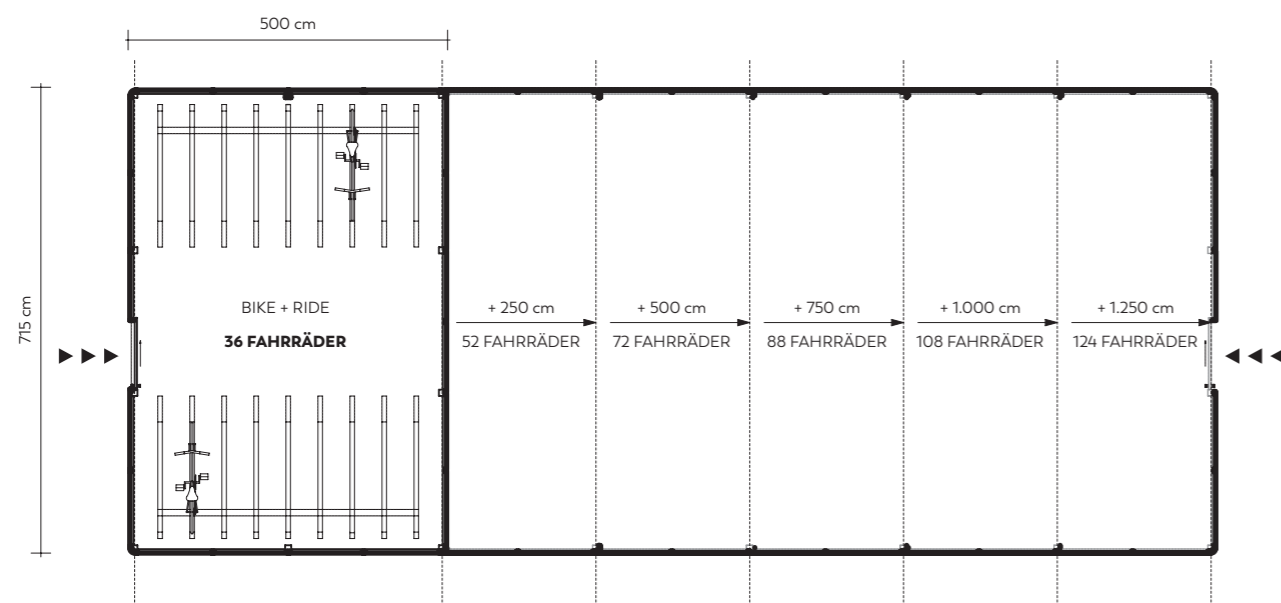
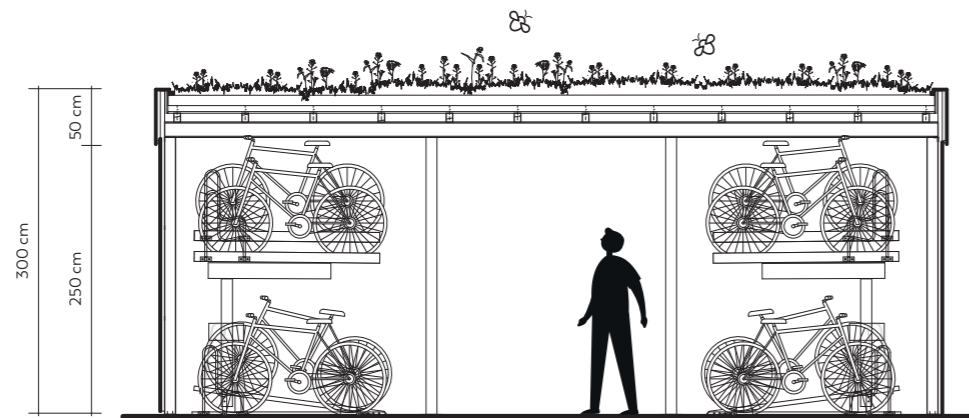

VELODEPO-EXPERTISE MIT RAD & TAT

VELODEPO ist Ihr Partner für die Gestaltung von Fahrrad-Parkinfrastruktur im urbanen Raum, in Wohngebieten und an Unternehmensstandorten. Mit digitalen oder klassischen Umfragetools unterstützen wir Sie bei der Bedarfsermittlung in Quartieren, Mietobjekten oder unter den Mitarbeitenden. Unser Team aus fachkundigen Expertinnen und Experten steht Ihnen bei der Planung, der Auswahl geeigneter Aufstellflächen und Möglichkeiten der Finanzierung über Förderprogramme gern beratend zur Seite. Über den Konfigurator auf unserer Website können Sie diverse Möglichkeiten ausprobieren und ein individuelles Angebot anfordern. Wir freuen uns darauf, mit Ihnen ins Gespräch zu kommen.

VELODEPO GMBH

Tannenstraße 34
01099 Dresden

TELEFON +49 351 84169693

POST@VELODEPO.DE



Made
in
Germany

Mit alltagstauglichen und multifunktionalen Fahrradgaragen wollen wir den Umstieg vom Auto auf die klimaschonende Alternative erleichtern. Das Team von VELODEPO verfolgt die Vision von fahrradfreundlichen deutschen Großstädten und einer flächendeckenden, zukunftsfähigen Verkehrsinfrastruktur für den weitgehend emissionsfreien Stadtverkehr. Mit optisch ansprechendem Design, langlebigen Lösungen und der Begrünung von versiegelten Flächen wollen wir überdies das Stadtbild der Zukunft mitgestalten und bereichern.

WWW.VELODEPO.DE